

سلم تنقيط الموضوع الأول: نظام آلي لصنع غطاء كارتير آلة التفريز		
العلامة		عناصر الإجابة
مجموع	مجزأة	
14		1.5- دراسة الإنشاء
8.6		أ- تحليل وظيفي و تكنولوجي
0.7	(0.1×7)	1- مخطط الوظيفة الإجمالية A-0
0.6	0.2×3	2 - مخطط الوظائف التقنية (FAST)
0.7	(0.1×7)	3- الرسم التخطيطي الحركي للمخفض
		4- التحديد الوظيفي للأبعاد
0.5	0.5	1.4- سلسلة الأبعاد الخاصة بالشرط
0.6	$0.2 + 0.2 + 0.2$	4-2 حساب التوافقات
		5- تعيين المواد
0.5	(0.1×5)	1.5 - تعيين المادة CuSn9P
0.2	0.2	2.5 - سبب الاختيار
		6- دراسة عناصر النقل
1.4	(0.1×14)	1.6 - جدول مميزات المتسنيات
0.7	(0.1×7)	- العلاقات
0.3	(0.15×2)	2.6 - أحسب نسبة النقل الإجمالية للجهاز rg
0.3	(0.15×2)	3.6 - أحسب سرعة الخروج N₅
		7- دراسة مقاومة المواد
0.6	(0.2×3)	1.7 - حساب الجهود القاطعة.
0.9	(0.3×3)	2.7 - حساب عزوم الانحناء.
0.6	$(0,1 \times 3) + (0,1 \times 3)$	3.7- رسم المنحنيات البيانية للجهود القاطعة وعزوم الانحناء.

5.4		ب- تحليل بنيوي
3.9		- دراسة تصميمية جزئية
0.3	(0,15×2)	- تمثيل المدرجات
1.5	0.25×6	- تركيب المدرجات
0.8	(0.4 ×2)	- الوصلة الإندماجية 28/2
0.8	(0.4 ×2)	- الوصلة الإندماجية 25/2
0,5	(0,1×5)	- التوافقات
1.5		- دراسة تعريفية جزئية
0.5	(0.1×5)	- الأبعاد الوظيفية
0.8	(0.2×4)	- السمحات الهندسية
0.2	(0.1×2)	- حالة السطوح
06		2.5- دراسة التحضير
2,7		أ- تكنولوجيا وسائل و طرق الصنع
1,5	(0.1×15)	1- جدول وسائل الصنع
0.6	0.6	2- أسلوب الحصول على الخام
0.6	(0.3×2)	3- وسائل القياس
3,3		ب- الآليات
1.3	(0.1×13)	ب.1- المخطط الوظيفي للتحكم في المراحل و الإنتقالات (GRAF CET)
2	(0.2×7)+(0.2×3)	ب.2- الرسم التخطيطي للتكبير الهوائي الخاص بالدافعة D

II - ملف الأجوبة

4- التحديد الوظيفي للأبعاد:

1.4- أنجز سلسلة الأبعاد الخاصة ببعد الشرط JA

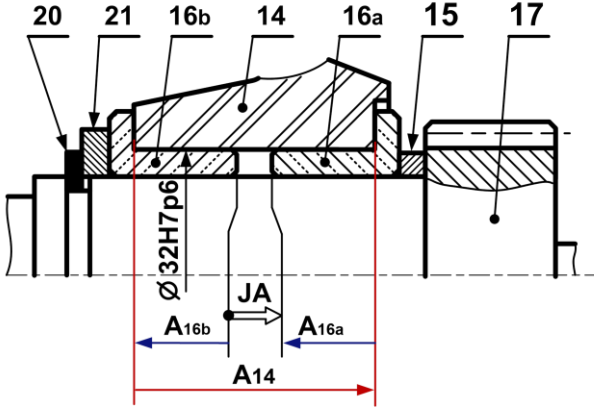

2-4 التوافق بين الوسادة (16) والغطاء الحامل (14)

هو: Ø32H7p6

$$\text{Ø}32\text{p}6 = \text{Ø}32_{+0.026}^{+0.042}, \text{Ø}32\text{H}7 = \text{Ø}32_0^{+0.025}$$

- احسب الخلوص الأقصى والخلوص الأدنى.

$$JA_{maxi} = ES - ei = +0.025 - (+0.026) = -0.001 < 0$$

$$JA_{mini} = EI - es = 0 - (+0.042) = -0.042 < 0$$

- استنتج نوع هذا التوافق. **بالشد**

5- تعيين المواد:

صنعت الوسادة (22) من المادة: CuSn9P

- اشرح هذا التعيين.

CuSn9P : مزيج النحاس (البرونز)

Cu : النحاس عنصر أساسي

Sn : القصدير عنصر مضاف أول.

9 : نسبة القصدير (9 %).

P : آثار من الفوسفور

- برر سبب اختيار هذه المادة.

تتحمل الاحتكاك والتآكل لحماية العمود.

أ- تحليل وظيفي وتكنولوجي.

1- أكمل مخطط الوظيفة الاجمالية (A-0) للنظام الآلي.

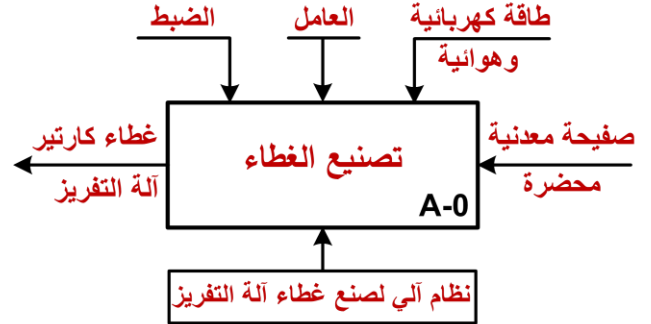

2- أكمل مخطط الوظائف التقنية (FAST) الجزئي

الخاص بالوظيفة Ft1 التي تمثل نقل الحركة بين

العمودين (17) و (5) :

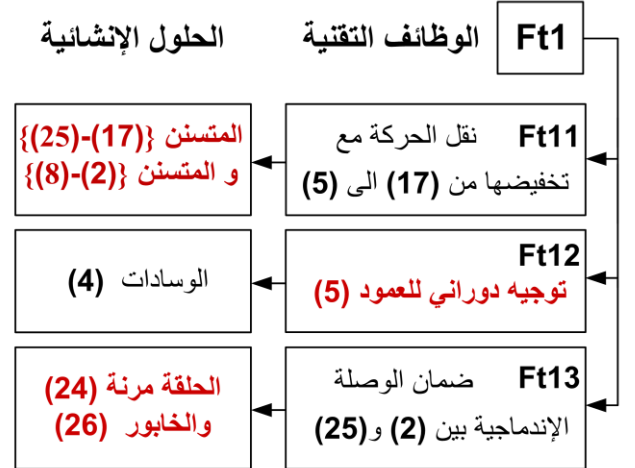

3- أكمل الرسم التخطيطي الحركي للمخفض:

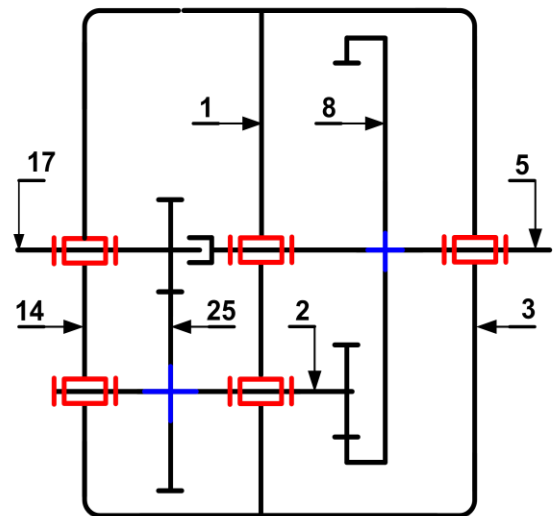

2.7- احسب عزوم الانحناء . -

* المنطقة (AB): $0 \leq x \leq 30 \text{ mm}$

$$M_f = -R_A \cdot x = -175 \cdot x$$

$$x = 0 \rightarrow M_f = 0 \text{ N.mm}$$

$$x = 30 \rightarrow M_f = -5250 \text{ N.mm}$$

* المنطقة (BC): $30 \leq x \leq 60 \text{ mm}$

$$M_f = -R_A \cdot x + F_B \cdot (x - 30)$$

$$x = 30 \rightarrow M_f = -5250 \text{ N.mm}$$

$$x = 60 \rightarrow M_f = +5250 \text{ N.mm}$$

* المنطقة (CD): $60 \leq x \leq 90 \text{ mm}$

$$M_f = -R_A \cdot x + F_B \cdot (x - 30) - R_C \cdot (x - 60)$$

$$x = 60 \rightarrow M_f = +5250 \text{ N.mm}$$

$$x = 90 \rightarrow M_f = 0 \text{ N.mm}$$

3.7- ارسم المنحنيات البيانية للجهود القاطعة وعزوم الانحناء.

سلم الجهود القاطعة: 10 mm \rightarrow 100 N
سلم عزوم الانحناء: 10 mm \rightarrow 2000 N.mm

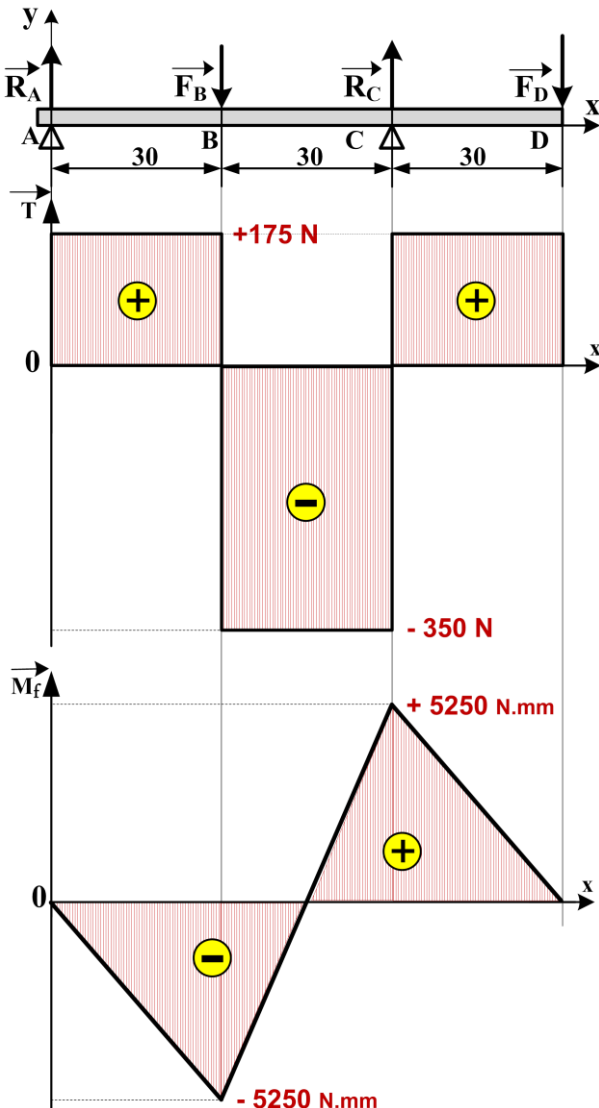

6- دراسة عناصر النقل :

1.6- أكمل جدول مميزات المتسنيات {(17) - (25)},
{(8) - (2)}

a	d_a	d_f	d	Z	m	
54	39	32.25	36	24	1.5	(17)
	75	68.25	72	48		(25)
54	40	31	36	18	2	(2)
	140	149	144	72		(8)

العلاقات:

$$df = d - 2.5m, da = d + 2m, d = m \cdot z$$

$$a_{17-25} = \frac{d_{17} + d_{25}}{2}, a_{8-2} = \frac{d_8 - d_2}{2}$$

$$d_{f8} = d_8 + 2.5m, d_{a8} = d_8 - 2m$$

2.6- احسب نسبة النقل الإجمالية للمخفض rg .

$$r_g = r_{17-25} \times r_{2-8} = \frac{Z_{17}}{Z_{25}} \times \frac{Z_2}{Z_8} = \frac{24}{48} \times \frac{18}{72}$$

$$r_g = \frac{1}{8}$$

- احسب سرعة الخروج N_5

$$r_g = \frac{N_5}{N_m} = \frac{N_8}{N_{17}} \rightarrow N_5 = N_m \times r_g = 552 \times \frac{1}{8}$$

$$N_5 = 69 \text{ tr/min}$$

7- دراسة مقاومة المواد:

نفرض ان عمود الخروج (5) عبارة عن عارضة أفقية ذات

مقطع دائري منتظم، مرتكزة على السندين A و C تعمل

تحت تأثير الانحناء المستوي البسيط وخاضعة للجهود

$$\text{الآتية: } \vec{\|F_B\|} = 525 \text{ N}, \vec{\|F_D\|} = 175 \text{ N}$$

$$\vec{\|R_A\|} = 175 \text{ N}, \vec{\|R_C\|} = 525 \text{ N}$$

1.7- احسب الجهود القاطعة.

* المنطقة (AB) :

$$T = +R_A = +175 \text{ N}$$

* المنطقة (BC) :

$$T = +R_A - F_B = +175 - 525 = -350 \text{ N}$$

* المنطقة (CD) :

$$T = +R_A - F_B + R_C = +175 - 525 + 525 = +175 \text{ N}$$

ب - تحليل بنيوي:

- دراسة تصميمية جزئية بمقياس 3:2.

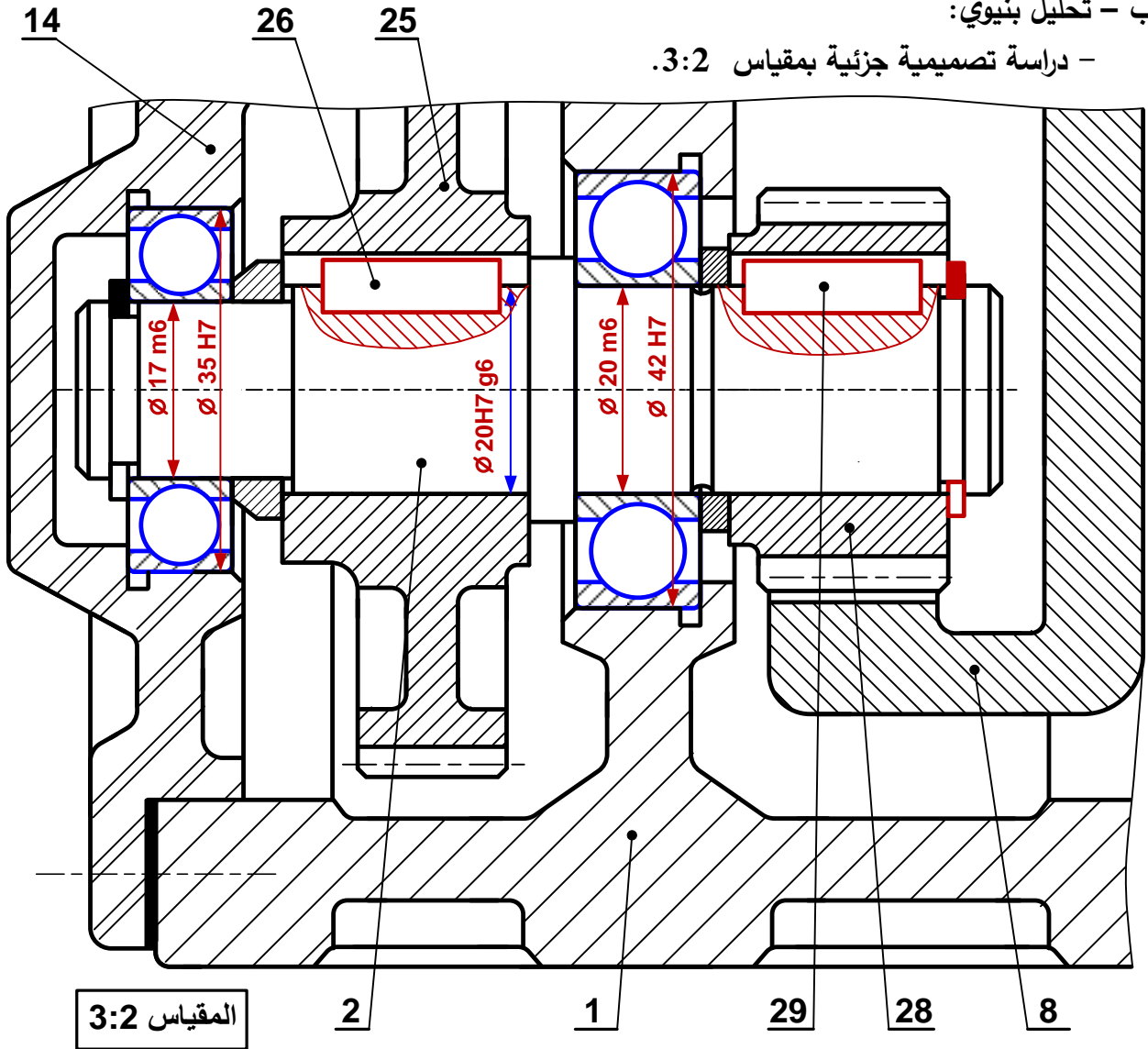

- دراسة تعريفية جزئية للعمود الخروج (5) بمقياس 1:1.

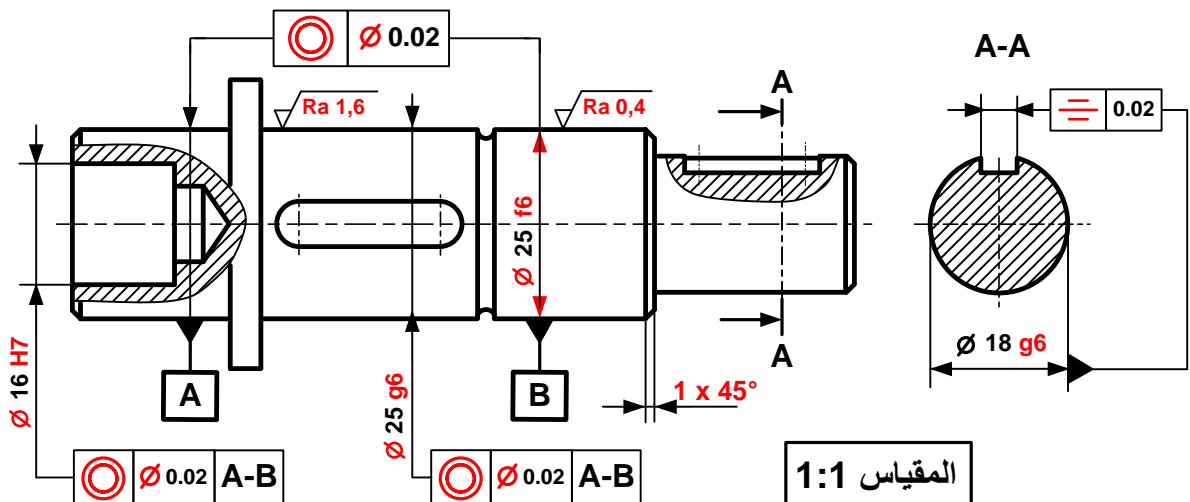

2-5. دراسة التحضير: (6 نقاط)

أ- تكنولوجية وسائل وطرق الصنع:

نريد دراسة وسائل الصنع من حيث الآلات، أدوات القطع والمراقبة لعمود الدخول (17) المصنوع من المادة C35 في ورشة الهندسة الميكانيكية بوتيرة تصنيع 500 قطعة سنويا لمدة 5 سنة.

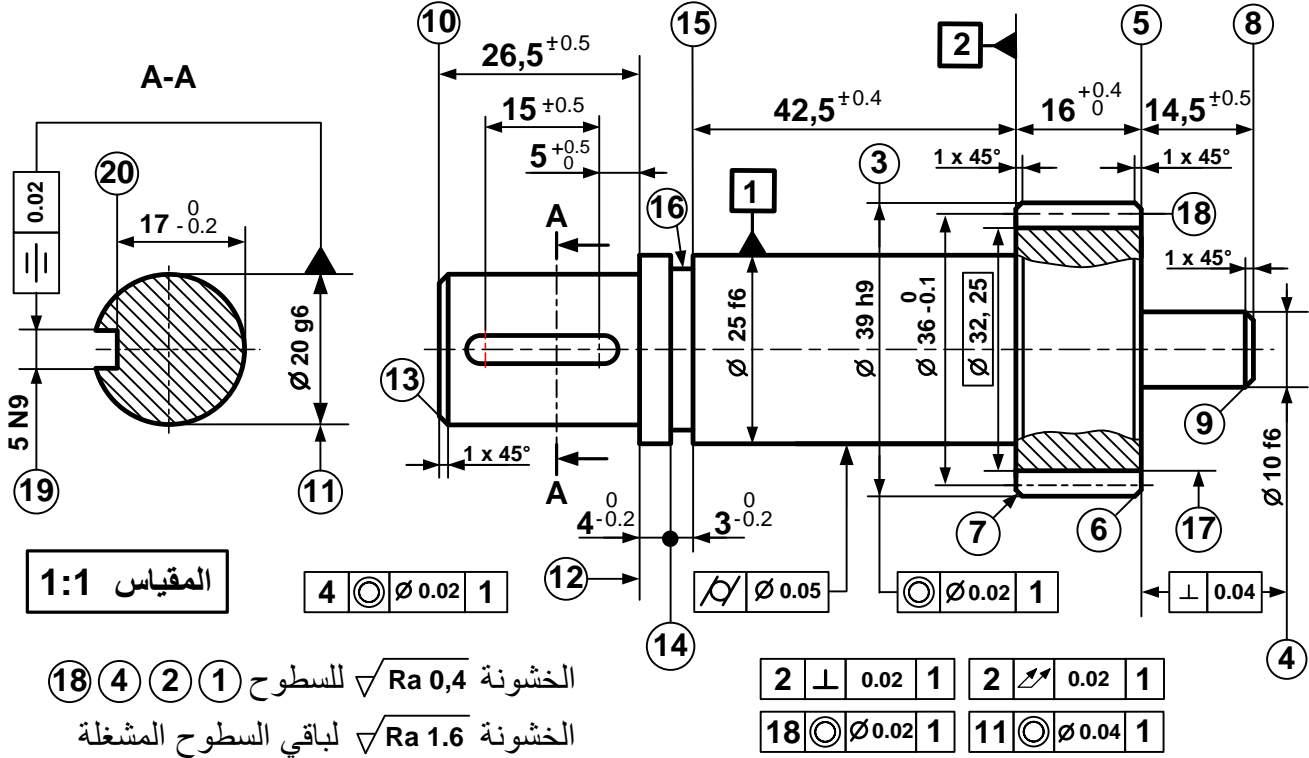

1- اعتمادا على الرسم التعريفي أعلاه ومستعينا بملف الموارد، أتمم الجدول الآتي بذكر اسم العملية، اسم آلة التشغيل ورقم أداة القطع المناسبة لإنجاز السطوح المرقمة.

رقم السطوح	اسم العملية	رقم أداة القطع	اسم آلة التشغيل
{ (12) - (11) }	جر وتسوية أو (خرط طولي)	1 أو 2 أو 3	آلة الخراطة
{ (16) - (15) - (14) }	تعنيق	5	آلة الخراطة
(8)	تسوية	3 أو 4	آلة الخراطة
(9)	شطف	4	آلة الخراطة
{ (20) - (19) }	مجرى خابور	6	آلة التفريز

2- ما هو أسلوب الحصول على خام العمود الترس (17)؟ حدادة القالب

3- ما هي أجهزة القياس المناسبة لمراقبة الأبعاد الوظيفية التالية:

- قطر سطح (11): $\varnothing 20 g6$ ميكرومتر (micromètre)

- البعد بين السطح (5) والسطح (8): $14,5 \pm 0,5$: مسبر العمق (Jauge de profondeur)

ب - دراسة الآليات:

ب . 1- على الشكل الآتي، أكمل المخطط الوظيفي للتحكم في المراحل والانتقالات (GRAFSET) المستوى 2 للنظام الآلي الخاص بالطي والتشكيل.

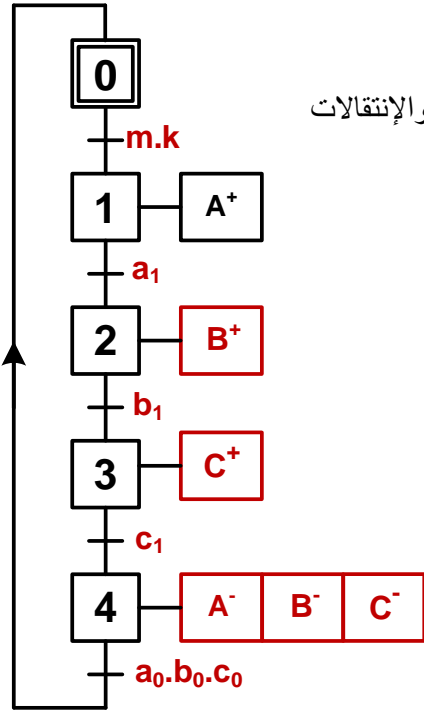

ب . 2- بعد دراسة نظام النزع والتحويل المبرمج بالمنطق التوفيقي حسب شروط السير المذكورة في الصفحة (21/1) و(21/2)، تم استخراج المعادلة المنطقية للتحكم في الدافعة (D) كالتالي: $D = a_0.b_0.c_0.e$

- اعتمادا على المعادلة المذكورة أعلاه ، أكمل الرسم التخطيطي للتكبير الهوائي الخاص بالتحكم في الدافعة (D):

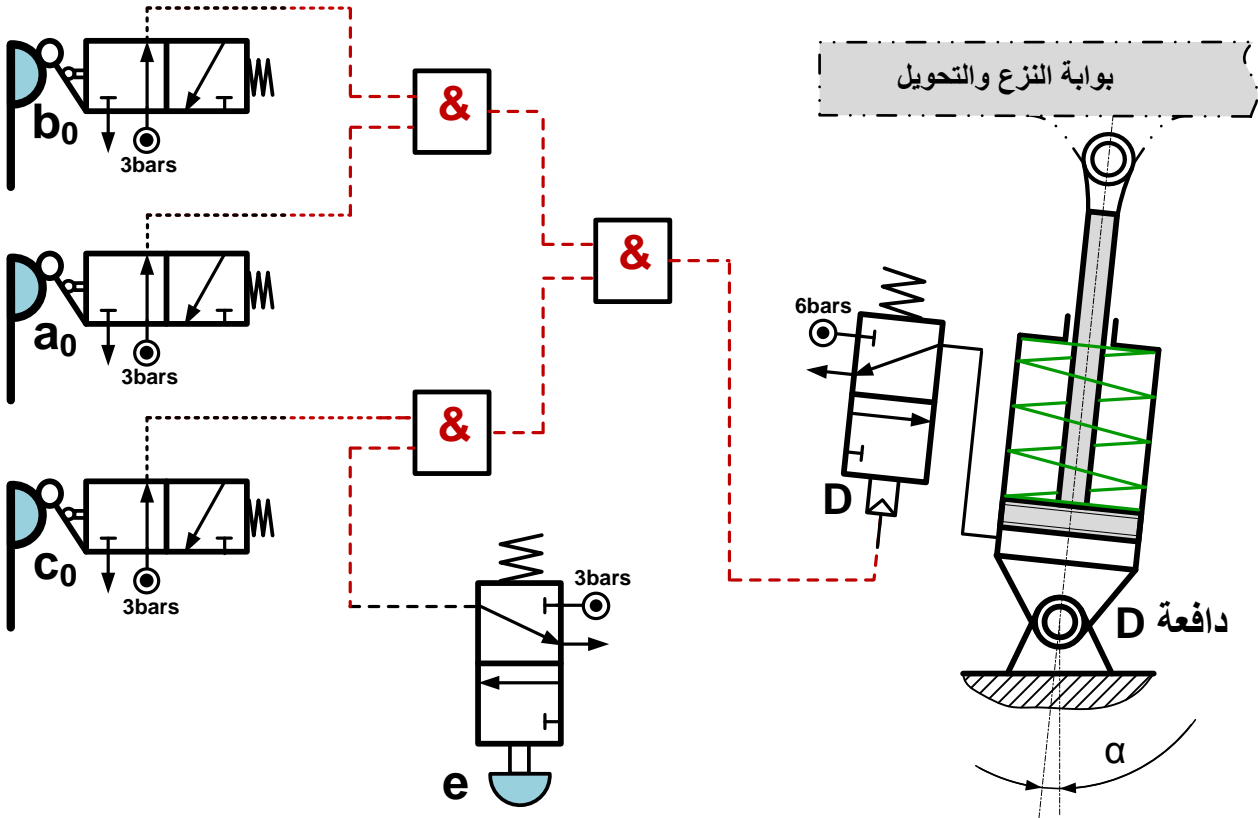

سلم تنقيط الموضوع الثاني: نظام آلي لتخريم ومعالجة القطع			
العلامة		عناصر الإجابة	
المجموع	مجزأة		
14		1.5- دراسة الإنشاء	
9,2	أ- التحليل الوظيفي والتكنولوجي		
	0,7	7 × 0,1	1. مخطط الوظيفة الإجمالية A-0
	1,2	6 × 0,2	2. مخطط FAST
	0,8	8 × 0,1	3. جدول الوصلات الحركية
	1,3	13 × 0,1	4. الرسم التخطيطي الحركي
	0,4	4 × 0,1	1.5- جدول التوافقات
	0,5		2.5- سلسلة الأبعاد
	0,4	2×0,2	6. دراسة المدحرجات
	0,9	9 × 0,1	7 جدول المميزات + العلاقات
	0,4	2 × 0,2	1.8 النسبة الإجمالية
	0,4	2 × 0,2	2.8 سرعة الخروج
	0,4	2 × 0,2	3.8 استطاعة الخروج
			9. دراسة مقاومة المواد
			1.9
	1	0,2	أ / عدد المقاطع
		2 × 0,2	ب / حساب الإجهاد المماسي
		2 × 0,2	ج / شرط المقاومة
			2.9
0,8	2 × 0,2	أ / حساب المزدوجة	
	2 × 0,2	ب/ حساب قطر العمود	

العلامة	عناصر الإجابة		
4,8	ب - التحليل البنوي		
3,4	* الدراسة التصميمية الجزئية		
	0,2	تمثيل المدرجات	
	1,6	4 × 0,4	الوصلة المتمحورة
	1,2	3 × 0,4	الوصلة الاندماجية
1,4	0,4	الكتامة	
	* الدراسة التعريفية الجزئية		
	0,3	3 × 0,1	الأقطار الوظيفية
	0,7	7 × 0,1	السماحات الهندسية
1,4	0,2	2 × 0,1	الخشونة
	0,2	المقطع الخارجي	
6	2.5- دراسة التحضير		
3,6	أ- تكنولوجيا لوسائل و طرق الصنع		
	0,6	2 × 0,3	1. شرح تعيين المادة
	0,6	2 × 0,3	2. حساب أبعاد الخام
	0,4	3. طريقة الحصول على الخام	
	0,8	4 × 0,2	4. اختيار الوحدات و الآلات
	0,4	2 × 0,2	5. وسائل القياس
	0,8	8 × 0,1	6. جدول المواصفات الهندسية
2,4	ب- الآليات		
	1,3	13 × 0,1	1. المخطط الوظيفي للتحكم في المراحل و الانتقالات
	0,4	2 × 0,2	2.أ - شرح الترميز
	0,7	0,2 + 0,5	2.ب - الرسم التخطيطي للموزع + الربط

5- دراسة الإنشاء:

أ – التحليل الوظيفي والتكنولوجي:

1- أتم المخطط الوظيفي علبة (A-0) للنظام الآلي .

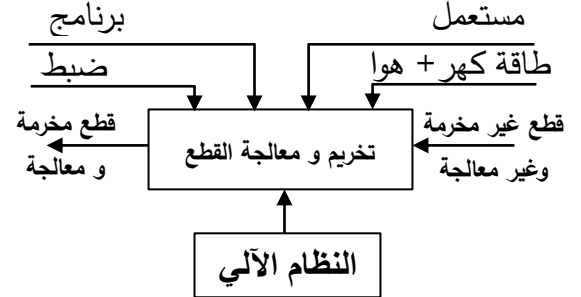

2- مستعينا بالملف التقني (صفحة 11/1) ،

أتم المخطط (FAST) للوظيفة التقنية

FT نقل الحركة من المحرك إلى البساط .

FT	نقل الحركة من المحرك إلى البساط
----	---------------------------------

محرك كهربائي	تحويل الطاقة الكهربائية إلى طاقة ميكانيكية
المسننات الاسطوانية (14-8) و (8-1)	نقل الحركة الدورانية من العمود (1) إلى العمود (15)
وسادات بسند (9)	توجيه العجلة (8) في الدوران
مدرجات (18)	توجيه العمود (15) في الدوران
المسنن المخروطي (19-15)	نقل الحركة الدورانية من العمود (15) إلى العمود (24)
مدرجة (21) و مدرجة (25)	توجيه العمود (24) في الدوران

3- أكمّل جدول الوصلات الحركية التالي:

القطعة	نوع الوصلة	الوسيلة
(7)/(10)	اندماجية	مرزة (12)
(10)/(8)	متمحورة	وسادات بسند (9)
(15)/(14)	اندماجية	توافق بشد
(24)/(19)	اندماجية	براغي (22)

4- أكمّل الرسم التخطيطي الحركي للمخفض مع ترقيم القطع المشار إليها:

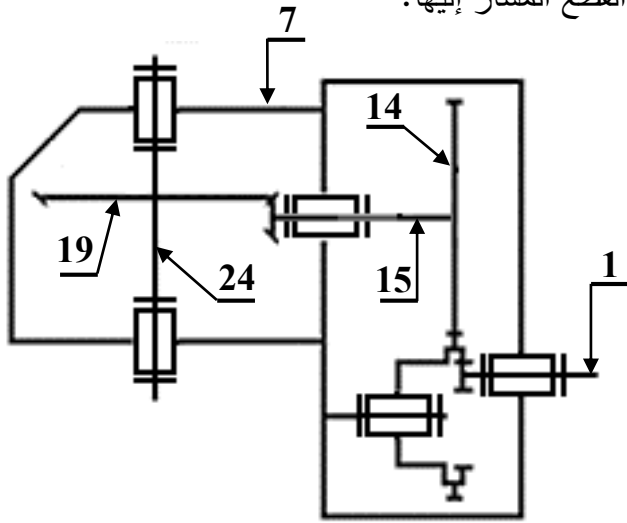

5- التحديد الوظيفي للأبعاد:

1.5 - أكمّل جدول التّوافقات الخاص بتركيب الوسادات

(9) المبينة على الرسم التالي.

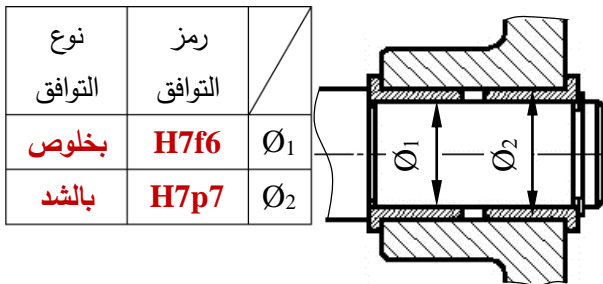

2.5 - أنجز سلسلة الأبعاد الخاصة بالشرط الوظيفي JA.

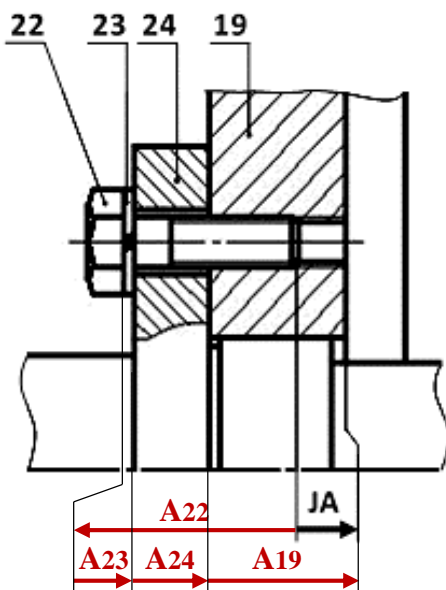

9- دراسة مقاومة المواد:

1.9- يتم تجميع العجلة (19) مع العمود (24)

بواسطة 4 براغي معرضة للقص تحت تأثير قوة

مماسية $T = 9400 \text{ N}$ ، وقطر كل برغي $d = 6 \text{ mm}$

أ / ما هو عدد المقاطع المعرضة للقص؟

أربعة مقاطع

ب / احسب قيمة الاجهاد المماسي الذي يتعرض له كل

برغي.

$$\tau = \frac{T}{n \times S} = \frac{T}{4 \times \frac{\pi \cdot d^2}{4}}$$

$$\tau = 83,15 \text{ N/mm}^2$$

ج / تأكد من شرط المقاومة علما أن مقاومة حد المرونة

للانزلاق $\text{Reg} = 200 \text{ N/mm}^2$ ومعامل الأمن $s = 2$

$$Rpg = \frac{\text{Reg}}{s} = 100 \text{ N/mm}^2$$

$$\tau \leq Rpg , 83,15 \leq 100 \quad \text{الشرط محقق}$$

2.9- نفرض أن العمود (15) ذو مقطع أسطواني مملوء

يعمل في ظروف الالتواء، سرعته

$N = 360 \text{ Tr/mn}$ و ينقل استطاعة $P = 2070 \text{ W}$

أ / احسب المزوجة المطبقة على هذا العمود.

$$C = \frac{P}{\omega} = \frac{P}{\frac{\pi \times N}{30}}$$

$$C = 54,93 \text{ N.m} = 54,93 \cdot 10^3 \text{ N.mm}$$

ب / احسب القطر الأدنى لهذا العمود علما أن المقاومة

التطبيقية للانزلاق $Rpg = 40 \text{ N/mm}^2$ ومديول الالتواء

$$\frac{I_0}{v} = \frac{\pi d^3}{16}$$

$$\frac{Mt}{I_0} \leq Rpg , \frac{Mt}{\frac{\pi \cdot d^3}{16}} \leq Rpg$$

$$d \geq \sqrt[3]{\frac{Mt \cdot 16}{\pi \cdot Rpg}}$$

$$d \geq 19,12 \text{ mm}$$

6-دراسة المدحرجات:

هل المدحرجات (18) المستعملة في توجيه العمود

(15) مناسبة؟ برر.

غير مناسبة.

لأن هناك قوى محورية ناتجة عن المسنن المخروطي.

7- دراسة النقل:

نقل الحركة من العمود (15) إلى العمود (24) يتم

بواسطة المسنن المخروطي (15-19).

أكمل جدول المميزات التالي:

r	δ	d	Z	m	
1	$(11,31)^\circ$	48	24	2	(15)
5	$(78,69)^\circ$	240	120		(19)

المعادلات:

$$d = m \cdot z \quad \text{tg} \delta_{15} = \frac{z_{15}}{z_{19}}$$

$$\text{tg} \delta_{19} = \frac{z_{19}}{z_{15}} \quad r_{(15-19)} = \frac{z_{15}}{z_{19}}$$

8- دراسة مميزات المخفض:

1.8- احسب النسبة الإجمالية للنقل « r_g ».

$$r_g = r_{(1-8)} \times r_{(8'-14)} \times r_{(15-19)}$$

$$r_g = \frac{2}{5} \times \frac{3}{5} \times \frac{1}{5}$$

$$r_g = \frac{6}{125} = 0,048$$

2.8- احسب سرعة دوران عمود الخروج (24).

$$r_g = \frac{N_{24}}{N_1} \Rightarrow N_{24} = N_1 \times r_g$$

$$N_{24} = 72 \text{ Tr/mn}$$

3.8- احسب استطاعة عمود الخروج.

$$\eta = \frac{P_s}{P_m} \Rightarrow P_s = P_m \times \eta$$

$$P_s = 1,98 \text{ Kw}$$

ب - التحليل البنوي

* دراسة تصميمية جزئية : أتم الدراسة التصميمية الجزئية مباشرة على الصفحة 10/8.

- يحتوي المخفض المعني بالدراسة على عدة عيوب و لكن تقتصر عملية التحسين على التوجيه الدوراني للعمود (24) و تغيير الوصلة الاندماجية للعجلة المخروطية (19) مع نفس العمود و ذلك بما يلي:
- التوجيه الدوراني للعمود (24) بواسطة مدرجات ذات دحارج مخروطية.
 - تحقيق وصلة اندماجية بين العمود (24) و العجلة المخروطية (19) بالاستعانة بملف الموارد.
 - تحقيق الكتامة الجيدة للجهاز باستعمال فاصل ذو شفتين.

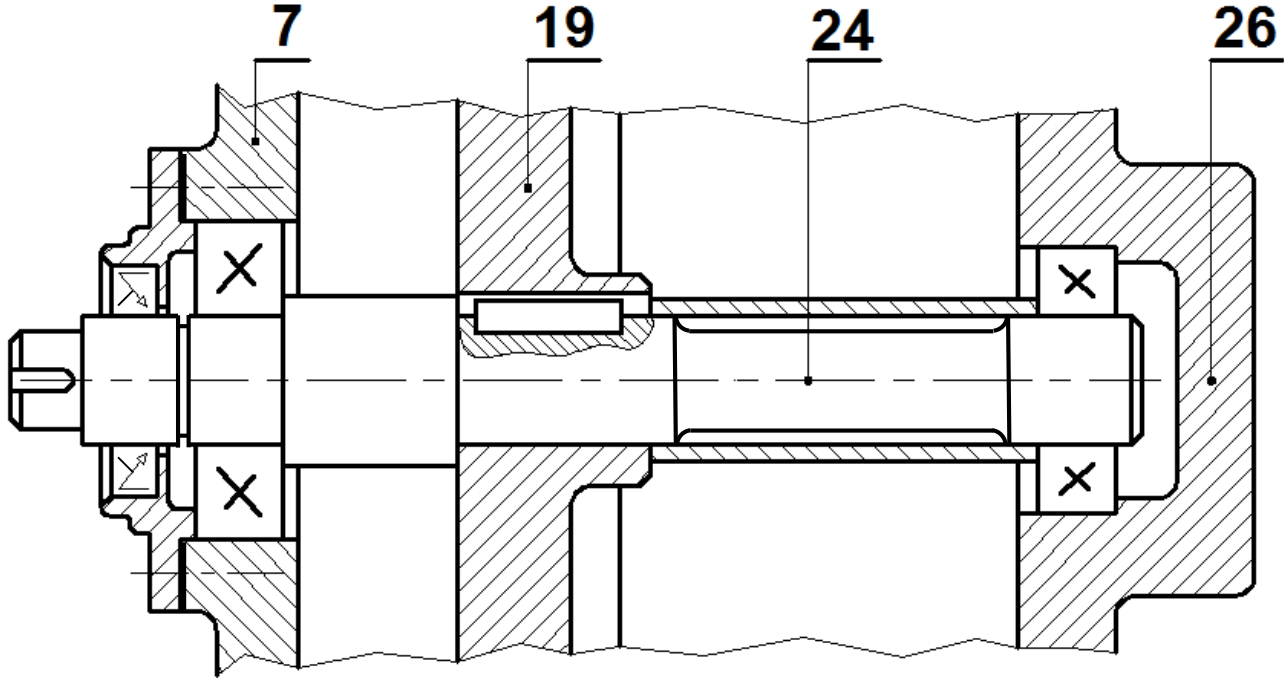

المقياس 3:4

- * دراسة تعريفية جزئية : مستعينا بالرسم التجميعي (الصفحة 10/3)، أتم الدراسة التعريفية الجزئية مباشرة على الصفحة 10/8 للمحور (10) و ذلك بتسجيل:
- قيم الأقطار الوظيفية و رموز السماحات الهندسية و قيم الخشونة للسطوح المحددة على الرسم.
 - مثل المقطع الخارجي A-A.

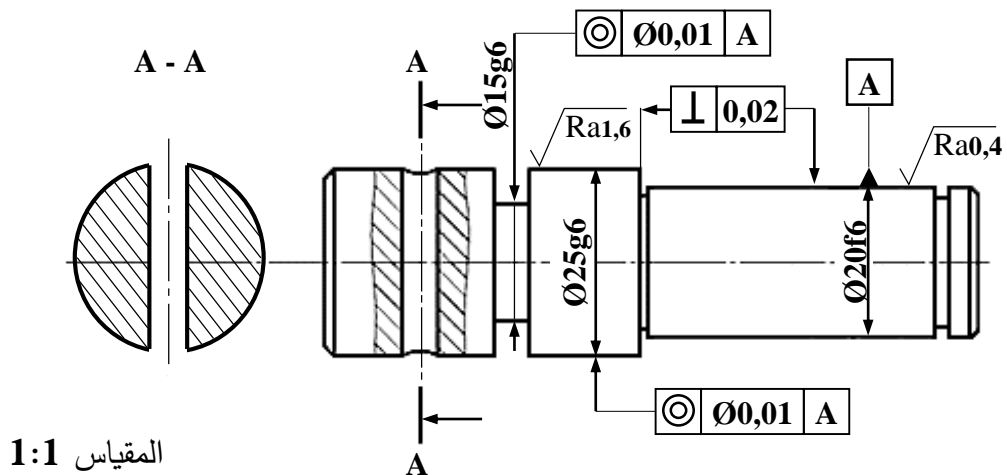

2.5- دراسة التّحضير

أ - تكنولوجيا وسائل وطرق الصنع:

1. اشرح التعيين: GC 40 :
GC: صلب غير ممزوج قابل للقولبة أو آت من القولبة. 40: % الكربون $\times 100 = 0.4\%$

2. حدد الأبعاد الخارجية للخام علما أن السمك الإضافي للتشغيل يساوي 2mm.
 $\varnothing = 62 \text{ mm}$, $L = 82 \text{ mm}$ (L: طول العلبة، \varnothing : قطر العلبة)

3. ما هي طريقة الحصول على خام العلبة.

قولبة بالرمل

4. اختر الوحدات والآلات المناسبة لتصنيع العلبة وذلك بوضع علامة (X) في الخانة المناسبة.

الوحدات:	وحدة الثقب	X	وحدة التفريز		وحدة الخراطة	X
الآلات:	آلة تفريز عمودية FV		مخرطة متوازية TP	X	آلة ثقب بعمود PC	X

5. اختر وسيلة القياس لمراقبة الأبعاد المسجلة داخل الجدول وذلك بوضع علامة (X) في الخانة المناسبة.

	معياري فكي CMD	سدادة معيارية TLD	قدم قنوية PC
$\varnothing 50H7$		X	
$5^{+0,2}$			X

6. أكمل جدول المواصفات الهندسية التالي:

نوع المواصفة	المواصفة	السطح المرجعي	مجال السماح	اسم المواصفة	وضع وتوجيه	
					شكل	وضع وتوجيه
X		2	0,02	توازي		
X		1	$\varnothing 0,01$	تمحور		

ب- آليات:

1. أكمل المخطط الوظيفي للتحكم في المراحل والانتقالات مستوى 2 (GRAFSET) للنظام الآلي حسب وصف سيره على الصفحة 11/1.

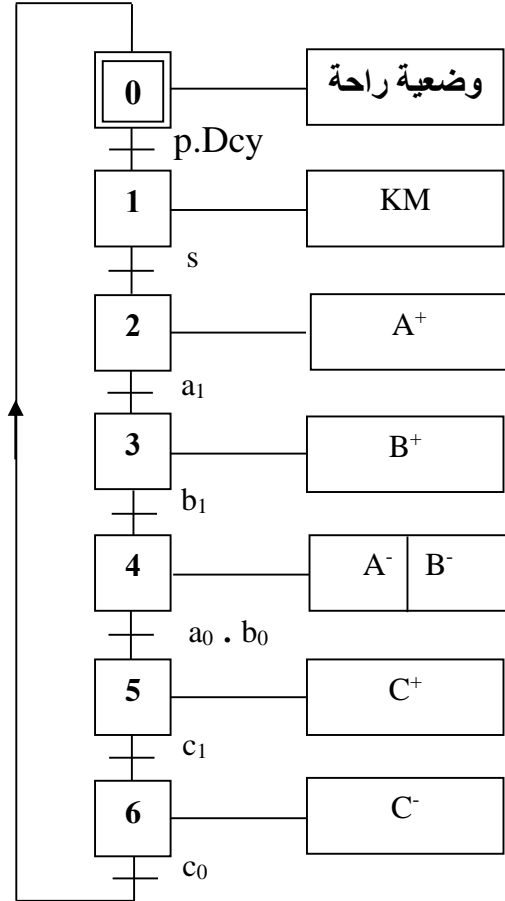

2. يتم تغذية الدافعات في النظام الآلي بواسطة موزعات 5/2 ثنائية الاستقرار وبتحكم هوائي . أ- اشرح معنى الترميز 5/2:

5: عدد المنافذ

2: عدد الوضعيات

ب- أتم الرسم التخطيطي لهذا الموزع ثم اربط هذا الأخير مع الدافعة مزدوجة المفعول A.

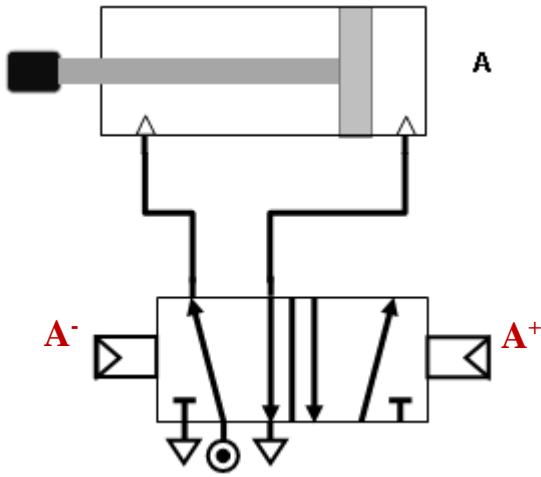

تأخذ بعين الاعتبار الحلول الممكنة الآتية:

للموضوع الأول

أ- التحليل البنيوي: تقبل كل الحلول التي تحترم قواعد تركيب المدرجات ذات صف واحد من الكريات وتماس نصف قطري الخاصة بعمود دوار (4 حواجز على العمود وحاجزين على الجوف) والتي تضمن إمكانية التركيب والتفكيك السليم.

2.8 حساب عزوم الانحناء الحل الممكن الثاني:

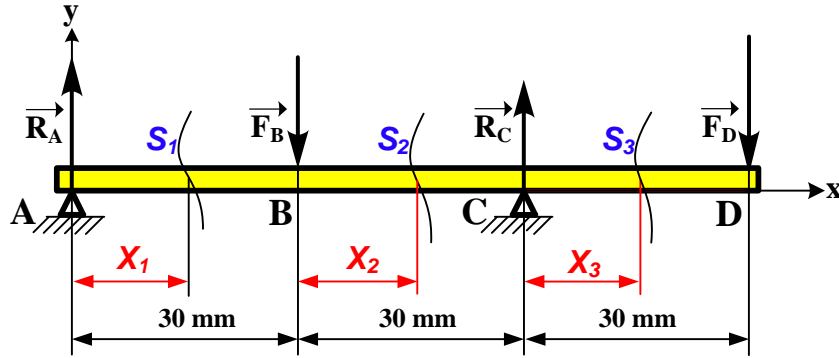

المرجع 0 في النقطة A :

$$\bullet \quad 0 \leq X_1 \leq 30$$

$$Mf = -R_A \cdot X_1$$

$$X_1 = 0 : Mf = 0 \quad ; \quad X_1 = 30 : Mf = -5250 \text{ N.mm}$$

نقل المرجع 0 إلى النقطة B :

$$\bullet \quad 0 \leq X_2 \leq 30$$

$$Mf = -R_A (30 + X_2) + F_B \cdot X_2$$

$$X_2 = 0 : Mf = -5250 \text{ N.mm} \quad ; \quad X_2 = 30 : Mf = +5250 \text{ N.mm}$$

نقل المرجع 0 إلى النقطة C :

$$\bullet \quad 0 \leq X_3 \leq 30$$

$$Mf = -R_A (60 + X_3) + F_B (30 + X_3) - R_C \cdot X_3$$

$$X_3 = 0 : Mf = +5250 \text{ N.mm} \quad ; \quad X_3 = 30 : Mf = 0$$

تقبل كل الطرق التي تحقق الشرط التالي بالتوافق مع النتائج المذكورة أعلاه بالقيمة المطلقة:

$$\frac{dMf_z(x)}{d(x)} = -T_y(x)$$

للموضوع الأول والثاني

5-2. أ. تكنولوجيا وسائل وطرق الصنع

يقبل استعمال جهاز قياس معيار فكي **CMD**: بدلا من **قدم قنوية PC** وميكرومتر

للموضوع الثاني

يقبل كتابة قيمة الزاوية δ على شكل **DMS** (درجات ، دقائق ، ثواني)

$$\delta_{15} = (11,309)^\circ = 11^\circ 18' 35''$$

$$\delta_{19} = (78,69)^\circ = 78^\circ 41' 24''$$